

GOLIAT ts12



OPIS

Siedzisko i oparcie

- Specjalistyczne krzesło obrotowe z miękkim tapicerowanym siedziskiem

Mechanizm

- Prosty mechanizm umożliwiający regulację krzesła za pomocą podnośnika pneumatycznego

Podstawa

- Stalowa pięcioramienna podstawa z nakładkami z tworzywa sztucznego

Kółka

- Samohamowne kółka do powierzchni miękkich lub twardych

WYKOŃCZENIA

TKANINA PODSTAWOWA C

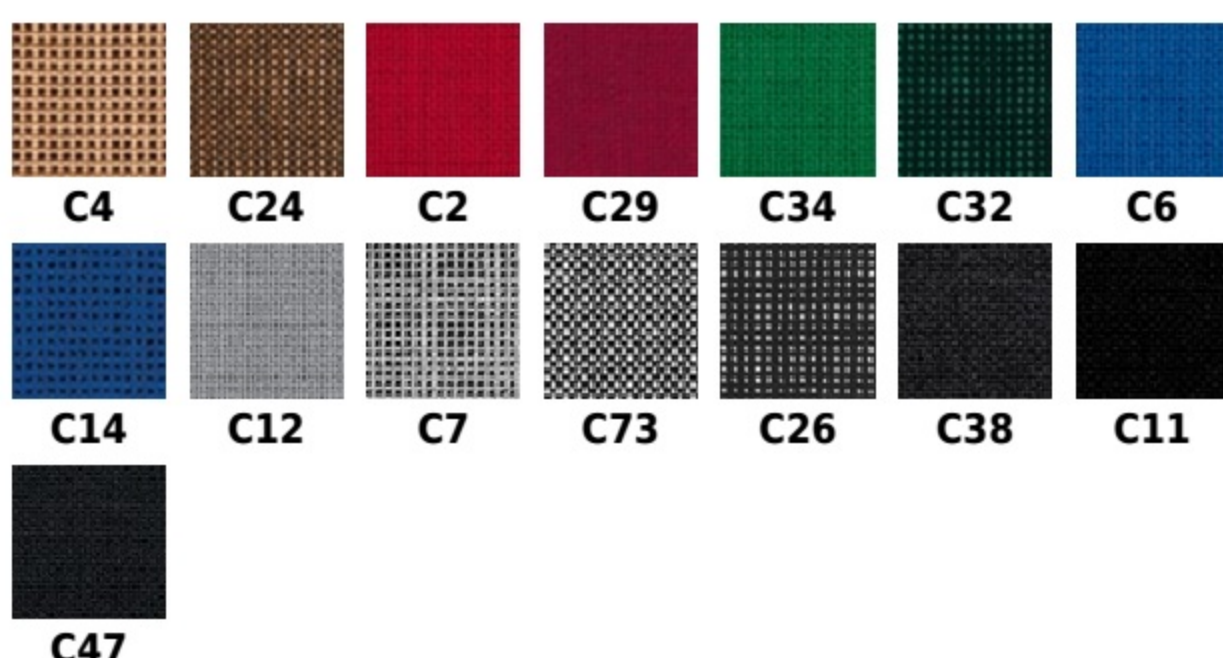

Skład: 100% włókno syntetyczne

Gramatura: 225 g/m²

Odporność na ścieranie: >= 30 000 cykli Martindale

WYKOŃCZENIA

SKAJ V



Słożenie: 100% polyester s horní vrstvou PVC

Hmotnost: 460 g/m²

Odporność proti oděru: >=30 000 Martindale cyklů

Hořlavost: vybrané barvy (označené N) žáruvzdorné dle EN 1021-1, EN 1021-2, BS 5852-1

Jiné: snadná údržba

SILVERTEX



Skład: warstwa wierzchnia: 100% vinyl, podkład: 100% poliester HI-Loft

Gramatura: 685 g/m²

Odporność na ścieranie: 300 000 cykli Martindale

Trudnozapalność: EN 1021-1, EN 1021-2, DIN 4102 B1, NF P 92-503 M2, Önorm B 3825, Önorm A 3800-1 Q1

Inne:

PERMABLOK3® - wysoka ochrona przeciwbakteryjna i przeciwgrzybiczna

SILVERGUARD® - przyjazna dla środowiska naturalna ochrona antybakteryjna

zapobiegająca

powstawaniu przykrego zapachu oraz uciążliwych plam (technologia wzbogacona jonami srebra)

WYMIARY

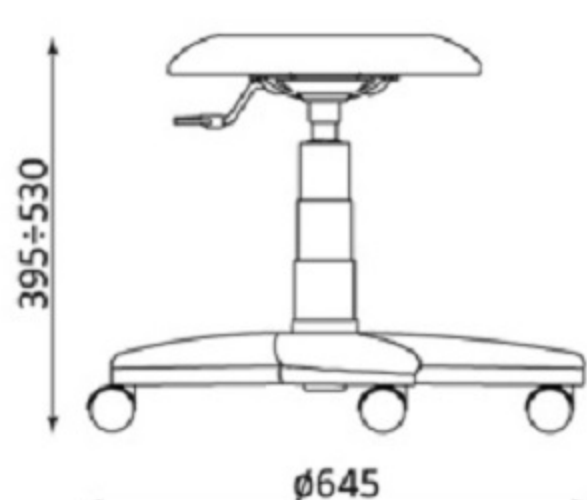

KONTAKT

Nowy Styl Sp. z o.o.
Pużaka 49
38-400 Krosno
Infolinia: 0801 177-291
Tel. 13 43 76 100
Fax: 13 43 62 732
info@nowystylgroup.com
www.nowystyl.com

Dział Sprzedaży Krajowej

ul. Fabryczna 8
38-200 Jasło
Tel.+48 13 43 76 100

Dział Marketingu

Warszawska 15
32-086 Węgrzce
Tel. 12 63 98 602

GOLIAT ts12 + ring base



OPIS

Siedzisko i oparcie

- Specjalistyczne krzesło obrotowe z miękkim tapicerowanym siedziskiem

Mechanizm

- Prosty mechanizm umożliwiający regulację krzesła za pomocą podnośnika pneumatycznego
- Krzesło wyposażone jest w praktyczny, regulowany górą - dół podnóżek (Ring Base) umożliwiający podparcie nóg podczas pracy.

Podstawa

- Stalowa pięcioramienna podstawa z nakładkami z tworzywa sztucznego

Inne właściwości

- Stopki z tworzywa sztucznego.

WYKOŃCZENIA

TKANINA PODSTAWOWA C

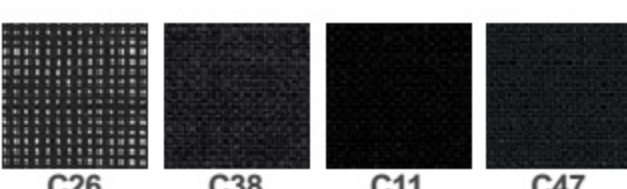
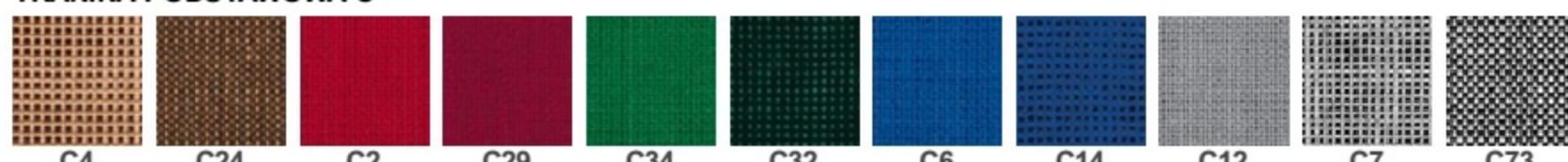

Skład: 100% włókno syntetyczne

Gramatura: 225 g/m²

Odporność na ścieranie: >= 30 000 cykli Martindale

SKAJ V



Složení: 100% polyester s horní vrstvou PVC

Hmotnost: 460 g/m²

Odpornost proti oděru: >=30 000 Martindale cyklů

Hořlavost: vybrané barvy (označené N) žáruvzdorné dle EN 1021-1, EN 1021-2, BS 5852-1

Jiné: snadná údržba

SILVERTEX

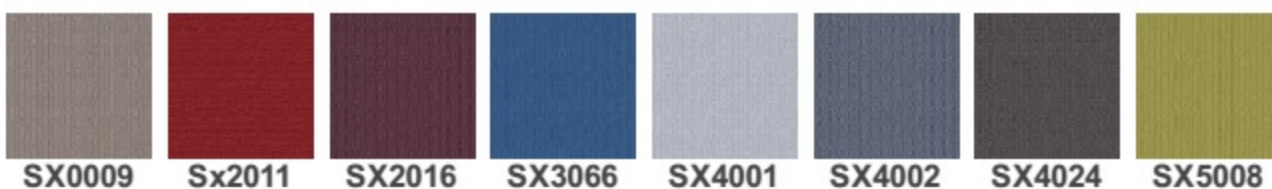

Skład: warstwa wierzchnia: 100% vinyl, podkład: 100% poliester HI-Loft

Gramatura: 685 g/m²

Odporność na ścieranie: 300 000 cykli Martindale

Trudnozapałność: EN 1021-1, EN 1021-2, DIN 4102 B1, NF P 92-503 M2, Önorm B 3825, Önorm A 3800-1 Q1

Inne:

PERMABLOK3® - wysoka ochrona przeciwbakteryjna i przeciwgrzybiczna

SILVERGUARD® - przyjazna dla środowiska naturalna ochrona antybakteryjna zapobiegająca powstawaniu przykrego zapachu oraz uciążliwych plam (technologia wzbogacona jonami srebra)

Wymiary

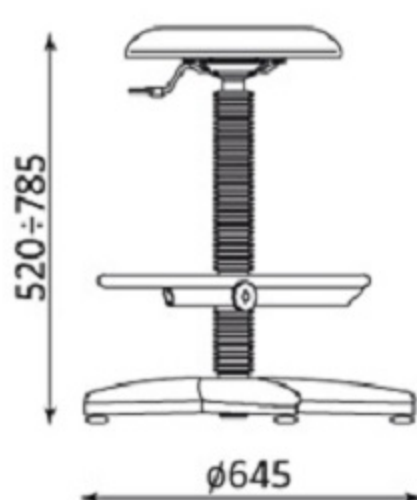

Wszelkie prawa zastrzeżone © 2013 Grupa Nowy Styl

KONTAKT

Nowy Styl Sp. z o.o.
Pużaka 49
38-400 Krosno
Infolinia: 0801 177-291
Tel. 13 43 76 100
Fax: 13 43 62 732
info@nowystylgroup.com
www.nowystyl.com

Dział Marketingu

Warszawska 15
32-086 Węgrzce
Tel. 12 63 98 602

Dział Sprzedaży Krajowej

Pużaka 49
38-400 Krosno
Tel. 13 43 76 100

GOLIAT PU ts12



OPIS

Siedzisko i oparcie

- Specjalistyczne krzesło obrotowe z siedziskiem wykonanym z tworzywa sztucznego (PU)

Mechanizm

- Prosty mechanizm umożliwiający regulację krzesła za pomocą podnośnika pneumatycznego

Podstawa

-

Kółka

- Samohamowne kółka do powierzchni miękkich lub twardych.

TWORZYWO SZTUCZNE

WYMIARY

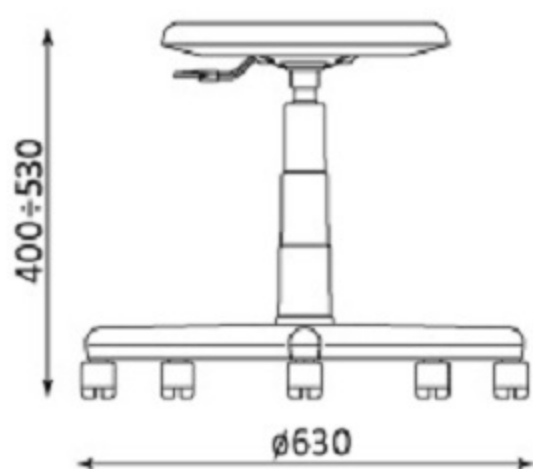

Wszelkie prawa zastrzeżone © 2013 Grupa Nowy Styl

KONTAKT

Nowy Styl Sp. z o.o.
Pużaka 49
38-400 Krosno
Infolinia: 0801 177-291
Tel. 13 43 76 100
Fax: 13 43 62 732
info@nowystylgroup.com
www.nowystyl.com

Dział Sprzedaży Krajowej

ul. Fabryczna 8
38-200 Jasło
Tel.+48 13 43 76 100

Dział Marketingu

Warszawska 15
32-086 Węgrzce
Tel. 12 63 98 602

GOLIAT PU ts12 + ring base



OPIS

Siedzisko i oparcie

- Specjalistyczne krzesło obrotowe z siedziskiem wykonanym z tworzywa sztucznego (PU)

Mechanizm

- Prosty mechanizm umożliwiający regulację krzesła za pomocą podnośnika pneumatycznego
- Krzesło wyposażone jest w praktyczny, regulowany góra - dół podnóżek (Ring Base) umożliwiający podparcie nóg podczas pracy

Podstawa

- Stalowa pięcioramienna podstawa z nakładkami z tworzywa sztucznego

Inne właściwości

- Stopki z tworzywa sztucznego

TWORZYWO SZTUCZNE

Wymiary

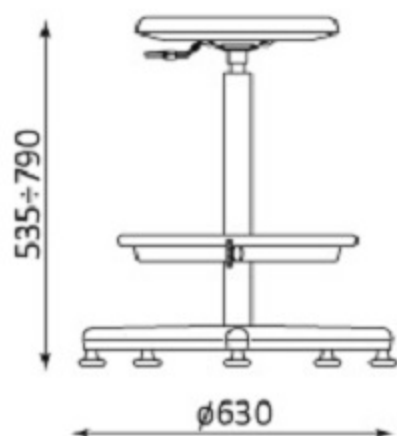

KONTAKT

Nowy Styl Sp. z o.o.
Pużaka 49
38-400 Krosno
Infolinia: 0801 177-291
Tel. 13 43 76 100
Fax: 13 43 62 732
info@nowystylgroup.com
www.nowystyl.com

Dział Marketingu

Warszawska 15
32-086 Węgrzce
Tel. 12 63 98 602

Dział Sprzedaży Krajowej

Pużaka 49
38-400 Krosno
Tel. 13 43 76 100

GOLIAT **WHITE ts12**



OPIS

Siedzisko i oparcie

- Specjalistyczne krzesło obrotowe z miękkim tapicerowanym siedziskiem

Mechanizm

- Prosty mechanizm umożliwiający regulację krzesła za pomocą podnośnika pneumatycznego w kolorze białym

Podstawa

- Stalowa pięcioramienna podstawa z nakładkami z tworzywa sztucznego w kolorze białym

Kółka

- Samohamowne kółka do powierzchni miękkich lub twardych w kolorze białym

WYKOŃCZENIA

SKAJ V



Složení: 100% polyester s horní vrstvou PVC

Hmotnost: 460 g/m²

Odolnost proti oděru: >=30 000 Martindale cyklů

Hořlavost: vybrané barvy (označené N) žáruvzdorné dle EN 1021-1, EN 1021-2, BS 5852-1

Jiné: snadná údržba

TKANINA PODSTAWOWA C

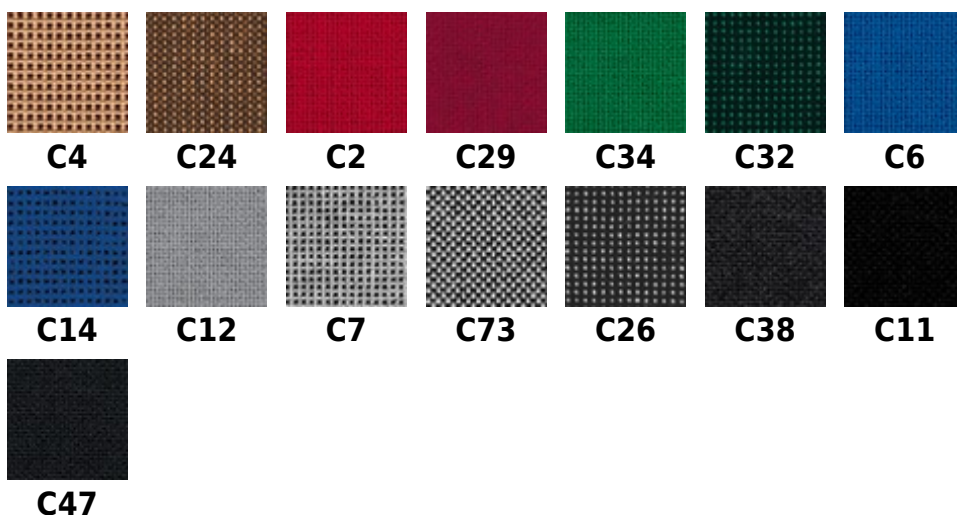

Skład: 100% włókno syntetyczne

Gramatura: 225 g/m²

Odporność na ścieranie: >= 30 000 cykli Martindale

SILVERTEX



Skład: warstwa wierzchnia: 100% vinyl, podkład: 100% poliester HI-Loft

Gramatura: 685 g/m²

Odporność na ścieranie: 300 000 cykli Martindale

Trudnozapałność: EN 1021-1, EN 1021-2, DIN 4102 B1, NF P 92-503 M2, Önorm B 3825, Önorm A 3800-1 Q1

Inne:

PERMABLOK3® - wysoka ochrona przeciwbakteryjna i przeciwgrzybiczna

SILVERGUARD® - przyjazna dla środowiska naturalna ochrona antybakteryjna zapobiegająca

powstawaniu przykrego zapachu oraz uciążliwych plam (technologia wzbogacona jonami srebra)

WYMIARY

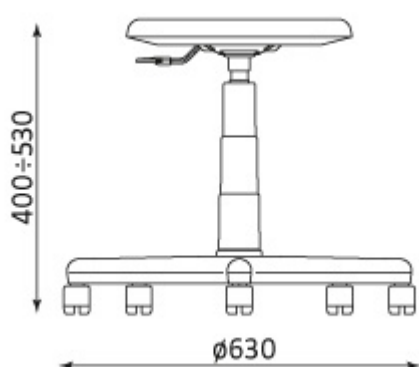

Wszelkie prawa zastrzeżone © 2013 Grupa Nowy Styl

KONTAKT

Nowy Styl Sp. z o.o.
Pużaka 49
38-400 Krosno
Infolinia: 0801 177-291
Tel. 13 43 76 100
Fax: 13 43 62 732
info@nowystylgroup.com
www.nowystyl.com

Dział Sprzedaży Krajowej

ul. Fabryczna 8
38-200 Jasło
Tel.+48 13 43 76 100

Dział Marketingu

Warszawska 15
32-086 Węgrzce
Tel. 12 63 98 602