

— NOWY STYL GROUP® —

-forum-  
seating®

---

# OSCAR

---

*projekt: Stanisław Charaziak*



AUDYTORIA



OBIEKTY  
KULTURY



# SZTUKA W DOBREJ FORMIE



PROJEKT:  
**STANISŁAW  
CHARAZIAK**

Jest absolwentem Wydziału Wzornictwa Przemysłowego Akademii Sztuk Pięknych w Warszawie. Od 1996 r. zajmuje się wyłącznie wzornictwem przemysłowym. Swoje realizacje definiuje jako: „ergonomię i wygodę użytkownika opakowane w wyjątkowy styl”. Dotychczas zaprojektował ponad 300 wdrożonych do produkcji krzesel, kilkanaście systemów mebli skrzyniowych, fotele kinowe oraz zestawy audytoryjne. Projektuje wyłącznie produkowane masowo wyroby. Dla Grupy Nowy Styl stworzył systemy audytoryjne Oscar, Tiago i Vision oraz kolekcję mebli drewnianych.

*Harmonijny, ponadczasowy kształt, prosty, klasyczny design i dopracowane detale. To właśnie Oscar. Wyjątkowy fotel zaprojektowany przez Charaziak Design Studio powstał z myślą o prestiżowych obiektach, takich jak teatry czy opery. Walory estetyczne doskonale łączą się w nim z wysoką funkcjonalnością oraz dbałością o akustykę i wygodę użytkownika.*

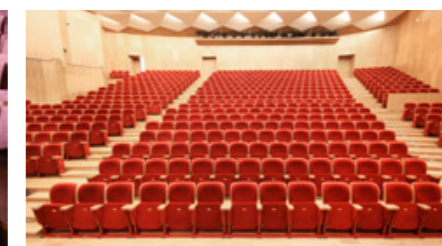

Podstawą foteli Oscar jest stabilny stalowy stelaż. Specjalnie zaprojektowany kształt tego modelu zapewnia komfortowe podparcie kręgosłupa, nawet podczas wielogodzinnego spektaklu czy koncertu. Konstrukcję oparcia stanowi ergonomicznie wyprofilowana sklejka. Jest ona pokryta tapicerowaną poduszką wypełnioną pianką poliuretanową. Z tego materiału wykonano także siedzisko. Zastosowane surowce zapewniają wygodę oraz są niezwykle wytrzymałe.

Podłokietniki z litego drewna lub tapicerowane są dostępne w trzech różnych długościach. W połączeniu z osłoną oparcia wykonaną z wielowarstwowej sklejki podkreślają wyjątkowy charakter produktu. Drewno jest dostępne w wielu naturalnych odcieniach. Dopracowane detale sprawiają,

że fotel idealnie pasuje do wnętrza, w których estetyka odgrywa pierwszoplanową rolę.

Drewniany panel akustyczny od spodu siedziska pozytywnie wpływa na walory akustyczne pomieszczenia. Ponadto fotel jest wyposażony w cichy mechanizm składania.

Dzięki klasycznemu wzornictwu i wysokiej funkcjonalności, Oscar to fotel uniwersalny. Dostępność różnorodnych wykończeń oraz możliwość ich konfiguracji sprawiają, że może dopasować się do każdego wnętrza. Oscar sprawdza się zarówno w salach koncertowych, w których ważne są właściwości akustyczne, teatrach i kinach, jak również w reprezentacyjnych salach wykładowych.





Oscar z pulpitem

Slim  
WYMIARY\*:

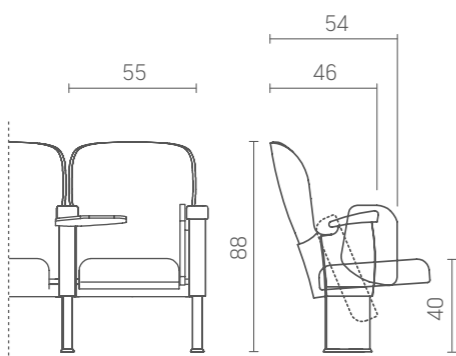

Mid  
WYMIARY\*:

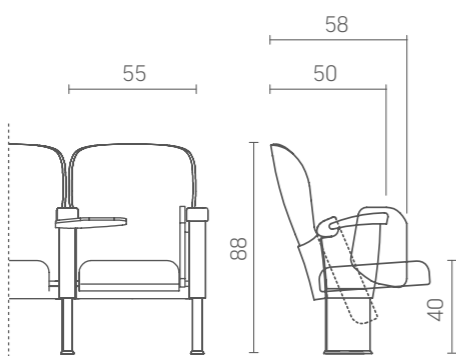

Comfort  
WYMIARY\*:

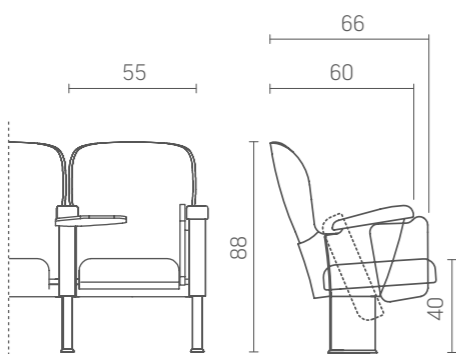

\* Poszczególne wymiary mogą być indywidualnie dostosowane do projektu. Wszystkie wymiary są podane w centymetrach.

Oscar z zagłówkiem

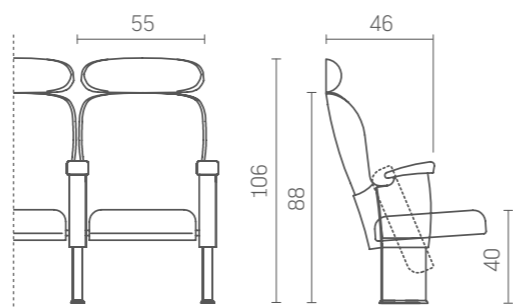

Oscar Levi (Slim/Mid/Comfort)



WYMIARY\*:

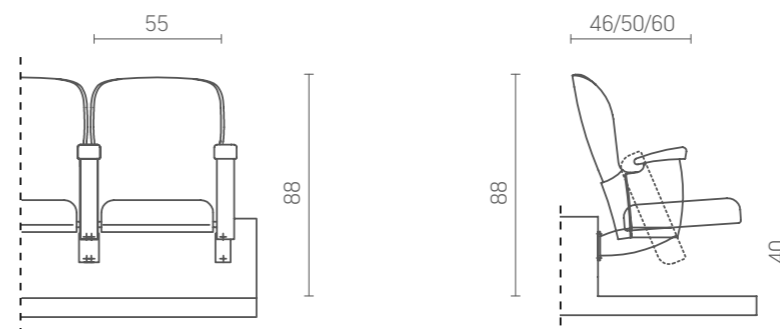

\* Poszczególne wymiary mogą być indywidualnie dostosowane do projektu. Wszystkie wymiary są podane w centymetrach.

#### CECHY SZCZEGÓLNE ORAZ DOSTĘPNE OPCJE:

- o Produkt ma certyfikat GS, potwierdzający, że produkt spełnia europejskie normy bezpieczeństwa i jakości.
- o Fotel jest dostępny w trzech szerokościach: slim, mid i comfort.
- o Oparcie fotela może być wykonane ze sklejki lakierowanej lub w całości tapicerowane (w tym przypadku na jego dolną część warto zastosować dodatkową osłonę plastikową).
- o Pulpit ułatwia notowanie, a jego wygodne składanie zapewnia odpowiednie przejście między rzędami.
- o Dodatkowe wyposażenie stanowi tapicerowany zagłówek, który nadaje sali wyjątkowy charakter.
- o Numery rzędów i miejsc mogą być przytwierdzone do fotela lub wyhaftowane na oparciu, siedzisku lub na bokach krzesła.
- o Na fotelach można wyhaftować również logo obiektu lub nazwy sponsorów.
- o Część foteli można zamontować na płozach i – w razie potrzeby – łatwo je usunąć, co daje możliwość odpowiedniej aranżacji sali (np. przygotowania stanowisk dla operatorów kamer).





#### CERTYFIKOWANA PRODUKCJA:

Produjemy na światowym poziomie, nasze siedziska charakteryzują się najwyższą jakością oraz wytrzymałością. We wszystkich zakładach produkcyjnych wdrożyliśmy najlepszy system

zarządzania jakością **ISO 9001:2000**. Dbamy przy tym o nasze środowisko. W większości zakładów stosujemy system zarządzania środowiskowego, stworzonego w oparciu o normę **ISO**

**14001**. Pozwala nam to na minimalizację naszego wpływu na środowisko naturalne oraz gwarantuje brak metali ciężkich w naszych wyrobach.

#### OPCJE MONTAŻU:

Rodzaj podłogi:



Płaska    Pochyła    Stopnie

Ustawienie foteli:



Po prostej

Typ montażu krzesła:



TYP C  
do podłoża

TYP A  
do czopa stopnia



[www.ForumSeating.com](http://www.ForumSeating.com)  
[www.NowyStylGroup.com](http://www.NowyStylGroup.com)



© Copyright  
Nowy Styl Group

Grupa Nowy Styl zastrzega sobie prawo do zmian konstrukcyjnych produktów oraz zmian wykończeń.